



IHR TECHNOLOGIEPARTNER

BRANCHEN | TECHNOLOGIEN | LÖSUNGEN



Werkzeug- und Prozesslösungen verbunden mit umfassenden Dienstleistungen.

Wir verstehen uns als Technologiepartner und unterstützen unsere Kunden bei der Entwicklung von effizienten und ressourcenschonenden Fertigungsprozessen mit Standardwerkzeugen, individuellen Werkzeugkonzepten und der Optimierung von Werkzeugdetails. Dabei erfüllen unsere Werkzeuge die Anforderungen an Prozesssicherheit, Präzision und einfaches Handling.

Wie? Durch fortschrittliche Entwicklungs- und Konstruktionsmethoden sowie eine Produktion mit modernsten Fertigungsanlagen.

Viele unserer Kunden benötigen nicht nur das optimale Werkzeug für ihre Aufgabe, sondern suchen einen Partner, der die gesamte Planung und Betreuung ihres Prozesses übernimmt. Auch in diesem Fall sind wir für sie da.

Wir betreuen unsere Kunden während aller Produktionsphasen und halten ihre Fertigung auf Top-Niveau: hochproduktiv, wirtschaftlich und prozesssicher. Zudem bieten wir ihnen vernetzte Komplettlösungen für alle Peripherieaufgaben rund um den eigentlichen Zerspanungsprozess.

Warum MAPAL?

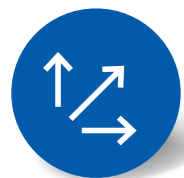

Alles aus einer Hand

Bei MAPAL erhalten Kunden alles aus einer Hand und profitieren von der Werkzeug- und Prozesskompetenz eines Spezialisten.



Partnerschaft

Die Grundlage des Tuns bei MAPAL sind ein enger, offen geführter Dialog mit allen Kunden und, daraus resultierend, eine langfristig angelegte Partnerschaft auf Augenhöhe.



Qualität und Präzision

MAPAL Werkzeuge stehen für höchste Qualität und Wirtschaftlichkeit. Sie zeichnen sich durch exzellente Maßhaltigkeit und höchste Präzision aus.



Standardprogramm

Das leistungsstarke, ab Lager verfügbare Standardprogramm sichert bei allen Bearbeitungsaufgaben hervorragende und prozesssichere Ergebnisse.



Technologieführerschaft

In der zerspanenden Bearbeitung kubischer Bauteile nimmt MAPAL weltweit die technologisch führende Stellung ein.



Weltweit vor Ort

Kundennähe ist bei MAPAL nicht nur ein Schlagwort, sondern ein wesentlicher Teil der Unternehmensidentität. Und das weltweit.

MAPAL IN ZAHLEN

Nr. 1

Technologieführer für die zerspanende Bearbeitung von kubischen Bauteilen.

Niederlassungen mit Produktion, Vertrieb und Service in

25 Ländern.

Über

450

technische Berater im Außendienst.

Mehr als

300

Auszubildende weltweit.

Jährliche Investitionen in Forschung und Entwicklung in Höhe von

6% des Umsatzes.

Mehr als 5.000

Mitarbeiter weltweit



BRANCHEN UND LÖSUNGEN



- 1 Automotive
- 2 Luft- und Raumfahrt
- 3 Fluidtechnik
- 4 Energieerzeugung
- 5 Elektromobilität
- 6 Medizintechnik
- 7 Werkzeug- und Formenbau
- 8 Schiffbau
- 9 Schienenverkehr



AUTOMOTIVE

Für die Herausforderungen der Automobilindustrie und der zugrundeliegenden Großserienfertigung erarbeitet MAPAL seit jeher Innovationen für den kompletten Antriebsstrang, den Verbrennungsmotor sowie das Fahrwerk und die Bremsen.

WELTWEIT FÜHRENDE WERKZEUG-TECHNOLOGIEN

LUFT- UND RAUMFAHRT

Mit Prozesssicheren Lösungen ist MAPAL ebenfalls ein akkreditierter Partner der Luftfahrtindustrie und setzt Trends und Standards in der Fertigungs- und Spanntechnik.



ELEKTROMOBILITÄT

Ob elektrifizierter Antrieb, Energiespeicher oder Nebenaggregat – MAPAL hat sich als einer der ersten Hersteller von Zerspanungswerkzeugen diesem Kompetenzfeld zugewandt und intelligente Prozesslösungen entwickelt.

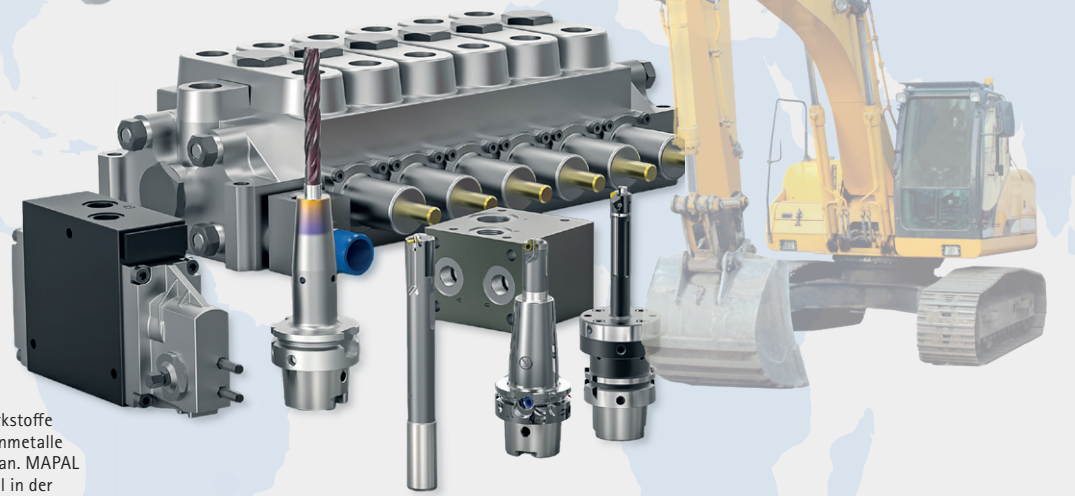

FLUIDTECHNIK

Für die in der Fluidtechnik oft eingesetzten Werkstoffe Gusseisen, Stahl, rostfreie Stähle und Nichteisenmetalle bietet MAPAL wirtschaftliche Prozesslösungen an. MAPAL verfügt dabei über eine hohe Kompetenz sowohl in der Bohrungsbearbeitung als auch bei Fräsanwendungen.

WERKZEUG- UND FORMENBAU

Bei MAPAL erhalten Werkzeug- und Formenbauer alles aus einer Hand und profitieren von der Prozess- und Produktkompetenz eines Spezialisten. Das leistungsfähige, ab Lager verfügbare Werkzeugprogramm sichert bei allen Bearbeitungsaufgaben hervorragende Ergebnisse.

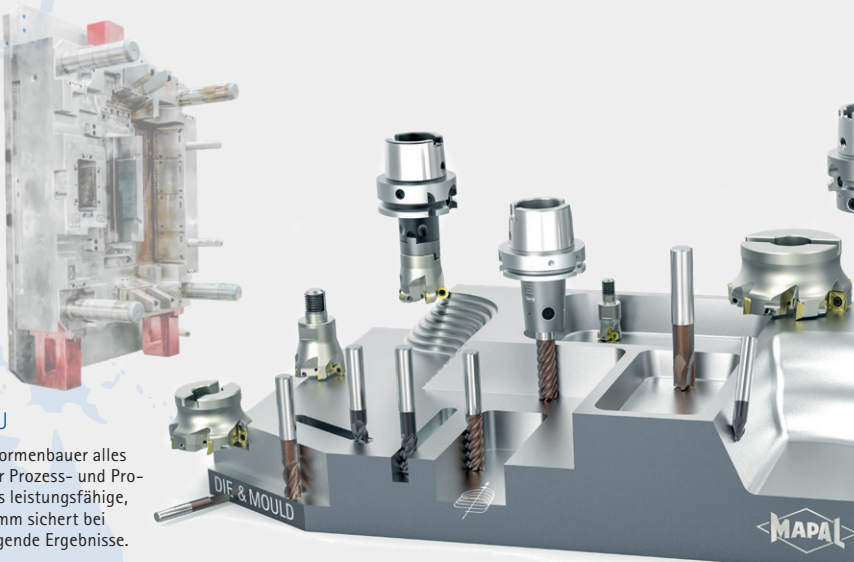

PRODUKTE

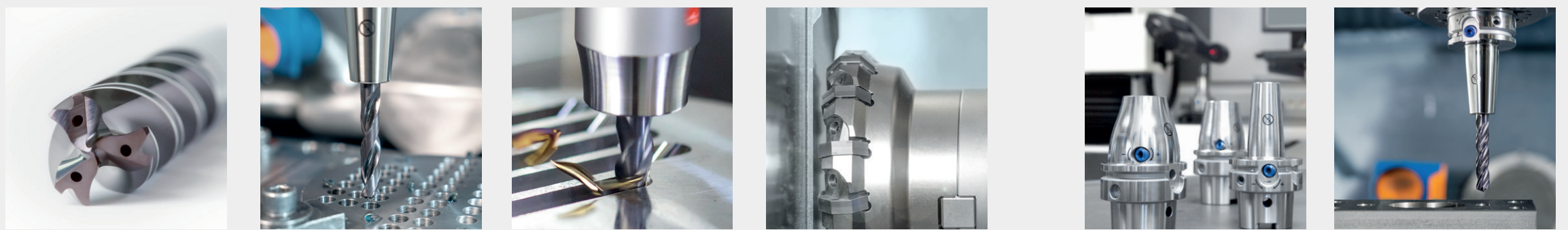

Bohrungsbearbeitung

Das Programm zur Bohrungsbearbeitung beinhaltet Lösungen zur präziseren Bearbeitung nahezu jedes Werkstoffes. Moderne Wechselkopfsysteme sorgen für höchste Wirtschaftlichkeit. Für höchste Präzision stehen feste Mehrschneidenreibahlen sowie Werkzeuge mit einstellbaren Wendeplatten und Führungsleisten zur Verfügung.



Fräsen

Für jede Fräsbearbeitung bietet MAPAL das passende Werkzeug. Dazu gehören Vollhartmetall-Schaftfräser, Fräser mit PKD-besetzten Schneiden sowie Fräser mit austauschbaren Wendeschneidplatten. Neben den gängigen Bearbeitungsarten deckt MAPAL auch spezielle Verfahren wie Zirkularfräsen, trochoides Fräsen oder Helixfräsen mit innovativen Werkzeuglösungen ab.



Spannen

Das Spanntechnikprogramm von MAPAL bietet für jede Anwendung eine Schnittstelle, die dem Werkzeug im Einsatz die erforderliche Performance, sowie exakte Rundlauf- und Wechselgenauigkeit sichert. Dabei hat der intelligente Einsatz der additiven Fertigung speziell im Bereich der Spanntechnik völlig neue Gestaltungsmöglichkeiten eröffnet.



MAPAL – DER TECHNOLOGIE-PARTNER FÜR DIE ZERSPANUNG

Einstellen, Messen und Ausgeben

Für moderne Fertigungseinrichtungen bietet MAPAL zur technischen und logistischen Abwicklung der einzelnen Produktionsmittel ausgereifte Lager-systeme und hochpräzise Einstell- und Messgeräte.



Aussteuern

Zum Produktprogramm gehören mechanische Aussteuerwerkzeuge, Bohrstangen und Plandrehköpfe sowie NC-gesteuerte Werkzeuge, wie das flexible, mechatronische Werkzeugsystem TOOLTRONIC.

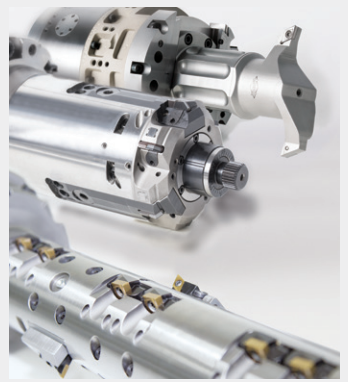

INNOVATIONSKRAFT FÜR DIE HERAUSFORDERUNGEN DER ZUKUNFT...

Mit Tatkraft und Ideen
die Herausforderungen meistern



Digitalisierung
schafft transparente Prozesse



Chancen erkennen
und mit Mut und Weitsicht umsetzen



Technologieführer
durch kontinuierliche Forschung und Entwicklung

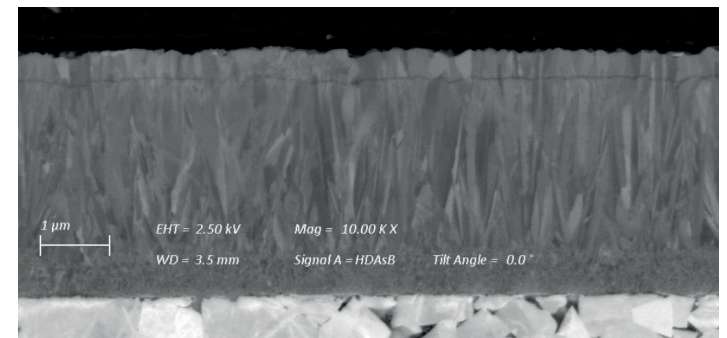

Know-how vom Spezialisten –
praxisnah für Kunden aufbereitet



Werkzeug- und Prozesslösungen
verbunden mit umfassenden Dienstleistungen



Technisch orientierter Außendienst
ermöglicht echte Partnerschaft



Weltweit einheitliches Produktionssystem
garantiert höchste Produktqualität





Entdecken Sie jetzt Werkzeug- und Service-Lösungen, die Sie vorwärts bringen:

BOHRUNGSBEARBEITUNG

REIBEN | FEINBOHREN

VOLLBOHREN | AUFBOHREN | SENKEN

FRÄSEN

SPANNEN

DREHEN

AUSSTEUERN

EINSTELLEN | MESSEN | AUSGEBEN

SERVICES